

FICHE TECHNIQUE

CROCHET GOUTTIERE VKL8128

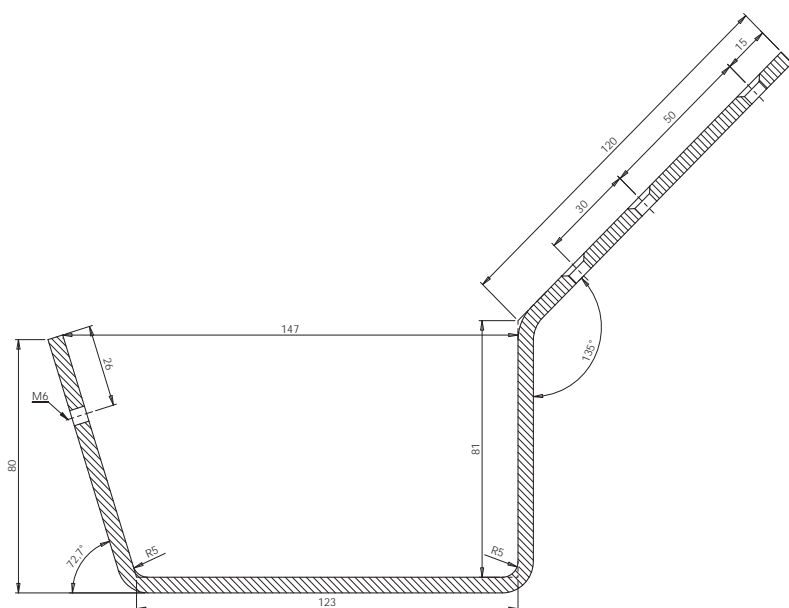

no.Art.	matériel	finition	épaisseur	largeur	poids
VLK8128-K	cuivre (NEN-EN1172)		5 mm	30 mm	489 g
VLK8128-G	acier (NEN-EN10139)	galvanisé à chaud ($\geq 55 \mu\text{m}$)	5 mm	30 mm	442 g
VLK8128-ZW	acier (NEN-EN10139)	galvanisé à chaud ($\geq 55 \mu\text{m}$) + poudrage électrostatique RAL 9035 ($\geq 60 \mu\text{m}$)	5 mm	30 mm	448 g
VLK8128-IN	INOX 1.4301 (AISI 304)		5 mm	30 mm	452 g
VLK8128-INZW	INOX 1.4301 (AISI 304)	poudrage électrostatique RAL 9035 ($\geq 60 \mu\text{m}$)	5 mm	30 mm	458 g



Synonyme de QUALITÉ et
SERVICE

APOK KAMPENHOUT
siège principal
Oudestraat 11, B-1910 Kampenhout
Tél.: +32 (0)16 61 72 62 - Fax: +32(0)16 61 72 81
Site: www.apok.be - Email: info@apok.be

